

Перв. примен.

Справ. №

Подп. и дата

Инв. № дубл.

Взам. инв. №

Подп. и дата

Инв. № подл.

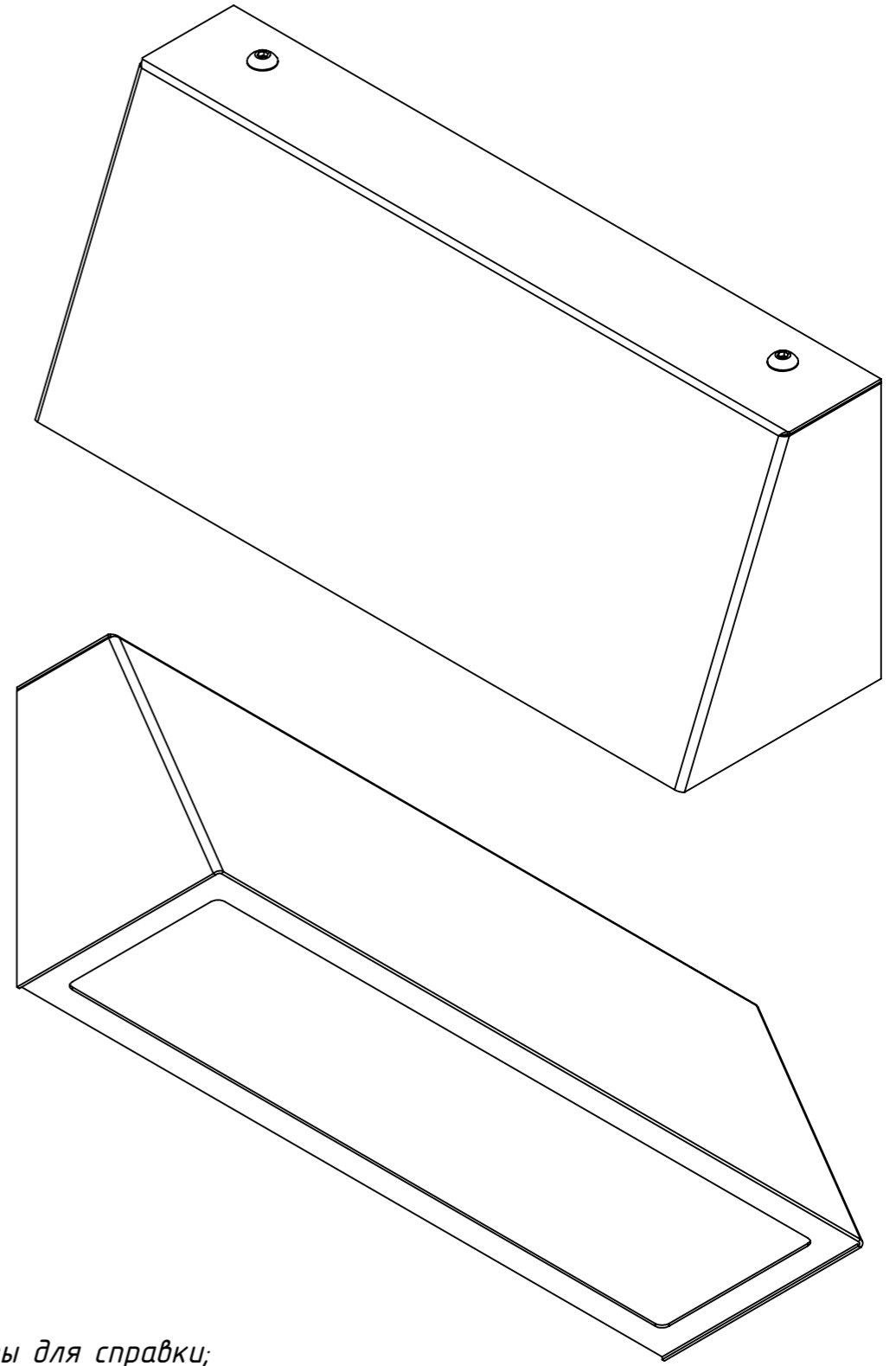
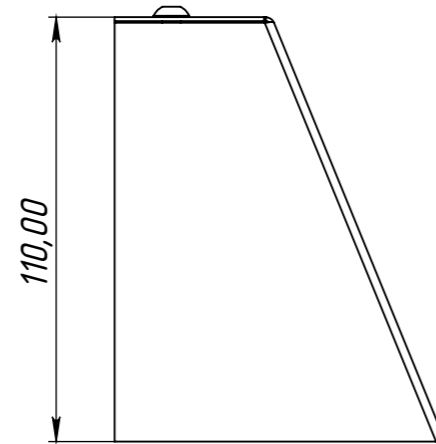
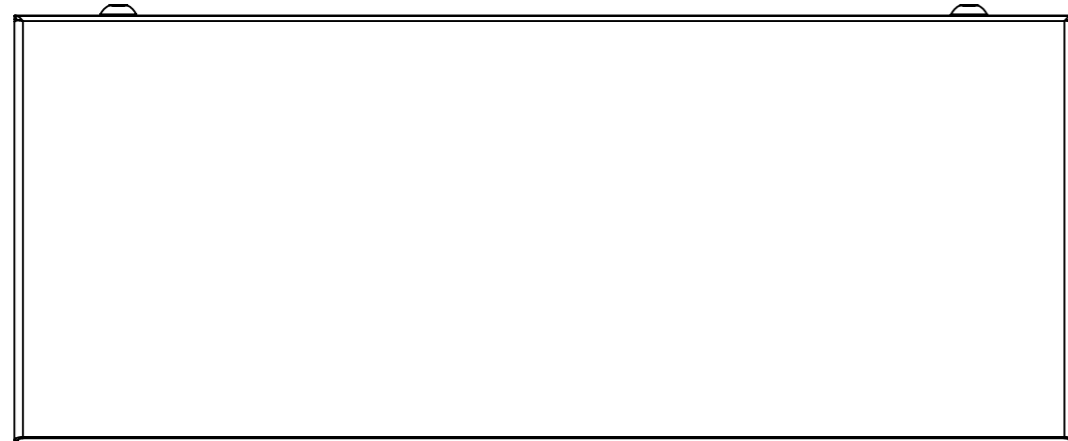
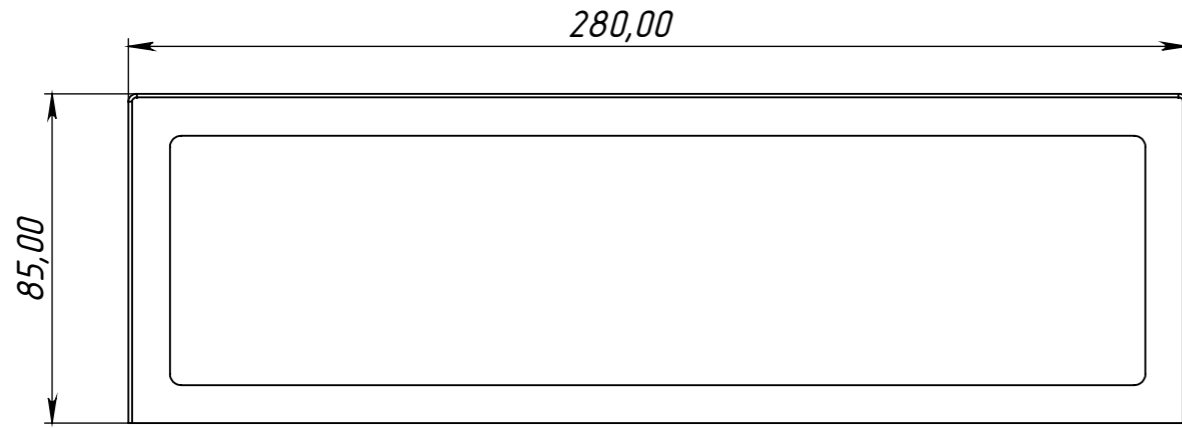

- * Размеры для справки;
- Общие допуски ГОСТ 30893.2-мк;
- h12, H12, ±IT12/2;

| | | | | | | | | |
|---------|------|----------|-------|------|-------------------|------------------------------------------------------------------------------------------------------|----------|---------|
| Изм. | Лист | № докум. | Подп. | Дата | Half door | Лит. | Масса | Масштаб |
| Разраб. | | | | | | | 568.91 | |
| Пров. | | | | | | Лист 1 | Листов 1 | |
| Утв. | | | | | Габаритный чертёж |  RU EL Lighting | | |